

meross

MTS200
Kullanım Kılavuzu

■ **Güvenlik Bilgileri**

1. Deđiřtireceđiniz termostatı kontrol eden devre kesicide elektriđin KAPALI olduđundan emin olun.
2. Termostat, elektrik kullanımını düzenleyen yerel mevzuata uygun olarak kurulmalı ve kullanılmalıdır. Bu mevzuata ařına deđilseniz veya kurulumu yaparken güvende hissetmiyorsanız, bu iř için kalifiye bir elektrikçi çağırmalısınız.
3. Termostatı elleriniz ıslak iken veya ıslak ya da nemli yüzeyler üzerinde dururken takmayın.
4. Sadece elektrikli yerden ısıtma sistemini destekler.
5. Kombi/su ısıtma sistemi ile uyumlu deđildir.

■ Ambalajın İindekiler



1 x Akıllı Wi-Fi
Termostat



1 x Kullanım
Kılavuzu

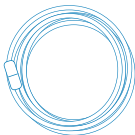

1 x Sensör *

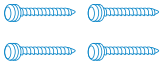

4 x Vida

■ Termostat üzerindeki göstergelerin açıklamaları:

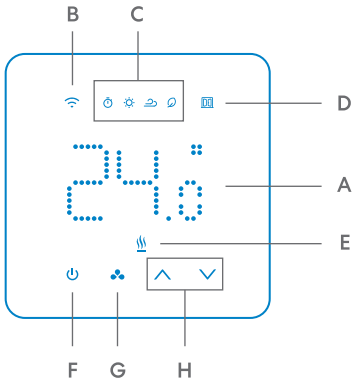

- A — Mevcut sıcaklık/Ayarlanan sıcaklık
- B — Wi-Fi
- C — Çalışma modları: Otomatik (Program), Isıtma, Soğutma, Eko
- D — Açık pencere algılandı
- E — Isıtma

Düğmeler:

- F — Güç
- G — Mod*
- H — Yukarı ve Aşağı*

* Çocuk kilidini geçici olarak açmak için mod düğmesine 3 saniye boyunca basın. Yukarı ve aşağı düğmelerine aynı anda 5 saniye basılı tutun; cihaz fabrika ayarlarına dönecek ve yeniden başlatılacaktır.

■ Kablo Bağlantı Şeması

Kablo bağlantı şeması aşağıda gösterilmiştir, ayrıca cihazın arkasında da görebilirsiniz. Meross uygulamasını indirin ve açın, kablo bağlantı süreci hakkında size yol gösterecektir.

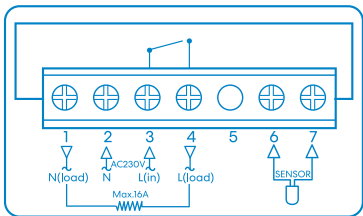
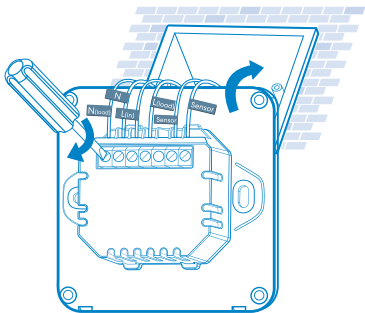

■ Kablo Baęlantı Őeması

1. Meross uygulamasını indirin.



2. Cihazı kurun.

1. Deęiřtireceęiniz termostatı kontrol eden devre kesicide elektrięin KAPALI olduęundan emin olun.
2. Termostat, elektrik kullanımını d¼zenleyen yerel mevzuata uygun olarak kurulmalı ve kullanılmalıdır. Bu mevzuata ařına deęilseniz veya kurulumu yaparken g¼vende hissetmiyorsanız, bu iř i¼in kalifiye bir elektrikçi ¼aęırmalısınız.
3. Termostatı elleriniz ıslak iken veya ıslak ya da nemli y¼zeyler ¼zerinde dururken takmayın.

4. Sadece elektrikli yerden ısıtma sistemini destekler.
5. Kombi/su ısıtma sistemi ile uyumlu değildir.

Not:

- 1) Bu akıllı cihazı ilk kez eklemiyorsanız, ileri adımlara geçmeden önce cihazı sıfırlamanız (reset) gerekir—Wi-Fi LED ışığı yanıp sönmeye başlayana kadar " $\wedge \vee$ " düğmelerini aynı anda 5 saniye basılı tutun.
- 2) Yapılandırmayı tamamladığınız takdirde, cihazı Apple Home uygulamasından yönetebilirsiniz.
- 3) QR kodu çalışmazsa, akıllı cihazı Apple Home uygulamasında eklemeyi deneyin.
- 4) Daha fazla bilgi <https://www.meross.com/support> adresinde mevcuttur.

■ **Kablo Meross uygulamasını Google Assistant veya Amazon Alexa'ya bağlayın**

Cihazı Meross uygulamasında kurun ve sesli yardımcılara bağlayın.

Amazon Alexa'ya Bağlantı Account (Hesap) -> Amazon Alexa'ya gidin ve sonrasında Meross uygulamasının Alexa'ya bağlanmasını sağlayın.

Google Assistant'a Bağlantı Account (Hesap) -> Google Assistant'a gidin ve sonrasında bağlanma için verilen talimatları adım adım uygulayın.

■ **SSS**

Meross olarak sizlerin memnuniyeti için çalışıyoruz. Kullanıcıların en çok merak ettiği soruların bir kısmı aşağıda yer almaktadır.

1. MTS200 ne tür bir sistemle çalışabilir?

MTS200 elektrikli yerden ısıtma sistemini destekler, ancak kombi/su ısıtma sistemi için kullanılamaz.

2. Eşleştirme hatası nasıl düzeltilir?

Bu konu için

<https://www.meross.com/support/FAQ/230.html> adresini ziyaret edin.

3. Meross cihazımı Apple Home uygulamasında nasıl yönetirim?

Meross uygulamasında yapılandırmayı tamamladıktan sonra, Meross akıllı cihazınız Apple Home uygulamasına kendiliğinden eklenecektir.

4. Dahili sıcaklık sensörü var mı?

Evet, dahili ve harici sensör (tercihe bağlı) vardır.

Daha fazla bilgi edinmek ve sıkça sorulan diğer soruların cevaplarını bulmak için

<https://www.meross.com/support/faqs> adresini ziyaret edebilirsiniz.

■ Yetkili Servis Listesi

**Refleks Mağazacılık
İthalat İhracat Sanayi ve
Ticaret Limited Şirketi**

0850 808 03 54

Alaybey Cemal Gürsel No: 80
Karşıyaka/izmir

**Huzur Teknik
Hanzelen Dilbirliği**

0850 808 03 54 - 0216 909 25 56

Akçakoyunlu Mahallesi Kazım
Karabekir Caddesi No : 73 B/-
Onikişubat/Kahramanmaraş

Çağrı Merkezi İrtibat Numarası:
0216 909 25 56

Çağrı Merkezi İrtibat Numarası:

0216 909 25 56

Tüm yetkili servis istasyonu bilgilerimiz, Ticaret Bakanlığı tarafından oluşturulan “Serbis Bilgi Sistemi”nde (www.serbis.gov.tr) yer almaktadır. Yedek parça malzemeleri, tamir,bakım-onarım yetkili servislerimizden temin edilerek destek olunabilir.

Servisler zaman zaman değişebileceği için Çağrı Merkezi ile aradığınız servisi teyid edebilirsiniz.

www.mymeross.com.tr adresimizden güncel servis bilgilerini ve kullanma kılavuzlarını indirebilirsiniz.

■ İthalatçı Firma

Bilkom Bilişim Hizmetleri A.Ş.

Adres: Mahir İz Caddesi
No:26 K: 2 34662
Altunizade/Üsküdar
İstanbul,Türkiye

Tel: +90 216 554 90 00

■ Üretici Firma

**Chengdu Meross
Technology Co., Ltd.**

No. 1312, Building E6-1,
Tianfu Software Park,
Chengdu, Çin

+86 28 6152 5196

Ürün kullanımına dair bilgiler kullanım kılavuzunda detaylı şekilde belirtilmiştir.

Bu ürünü kullanmadan önce bu kılavuzu dikkatlice okuyunuz ve daha sonra başvurmak üzere saklayınız.

■ **Taşıma ve Nakliye**

Taşıma esnasında nemli ve/veya ıslak zeminlerde, yağmur altında bırakılmamalıdır. Taşıma ve nakliye sırasında cihaz üzerinde oluşabilecek zararlar garanti kapsamının dışında tutulur.

■ **Temizlik ve Bakım**

- Cihazınızı fiziksel darbe veya düşmelere maruz kalmayacak şekilde kullanınız. Fiziksel hasar durumunda cihazınız garanti kapsamı dışında kalacaktır.
- Yangın, deprem, sel, su baskını, savaş hali vb. gibi her türlü doğal afet durumlarında garanti söz konusu değildir.

■ Enerji Tüketimi Açısından Verimli Kullanıma İlişkin Bilgiler

- Lütfen cihaz ile işlem yapmadığınız süre zarfında cihazı kapalı tutunuz.
- Cihazın güç ayarlarını, kullanım amaçlarınıza göre en uygun seçeneğe alarak enerji tasarrufu sağlayabilirsiniz.

UYARI

- Sistemin bataryasını değiştirmeye çalışmayınız.
- Kullanılmış pil ve elektronikler zehirli madde içeren katı atıklardır, çöpe atmayınız.
- Kullanılan pil ve elektronikleri, yasalarca belirtilmiş yerlere atınız. Eğer bulunduğunuz alanda belirtilmiş bir toplama alanı yoksa elektronik atık cihaz kutusuna atmalısınız. Birçok elektronik cihaz satıcısı elektronik cihazları geri

dönüşüm için kabul etmektedir.
Bölgenize uygun olanı bulunuz.

T.C. Ticaret Bakanlığın'ca tespit ve ilan edilen kullanım ömrü 5 yıldır. Bu cihaz Türkiye altyapısına uygundur.

CE



AEEE
Yönetmeliğine
Uygundur.



Ürünü, kullanım ömrünün sonuna geldiğinde, normal ev atıklarıyla birlikte atmayın. Elektrikli ve elektronik geri dönüşümü için bir geri dönüşüm merkezine götürün.

Ambalajın imha edilmesi:

Ürününüzün ambalaj malzemelerini, çevre açısından güvenli bir şekilde geri dönüşüme tabi tutulmaları için yerel yetkililerin talimatlarına göre ayrı olarak atın.

■ **AEEE Yönetmeliğine Uyum ve Atık Ürünün Elden Çıkarılması**

Bu ürün, T.C. Çevre ve Şehircilik Bakanlığı tarafından yayımlanan "Atık Elektrikli ve Elektronik Eşyaların Kontrolü Yönetmeliği"nde belirtilen zararlı ve yasaklı maddeleri içermez. AEEE Yönetmeliğine uygundur. Bu ürün, geri dönüşümlü ve tekrar kullanılabilir nitelikteki yüksek kaliteli parça ve malzemelerden üretilmiştir. Bu nedenle, ürünü, hizmet ömrünün sonunda evsel veya diğer atıklarla birlikte atmayın. Elektrikli ve elektronik cihazların geri dönüşümü için bir toplama noktasına götürün. Bu toplama noktalarını bölgenizdeki yerel yönetime sorun. Kullanılmış ürünleri geri kazanıma vererek çevrenin ve doğal kaynakların korunmasına yardımcı olun. Ürünü atmadan önce çocukların güvenliği için elektrik fişini kesin.

Üründe Wi-Fi özelliği mevcuttur.

■ CE Uygunluk Beyanı

Chengdu Meross Technology Co., Ltd. bu ürünün 2014/53/EU Direktifinin temel gereksinimleri ve diğer ilgili hükümleriyle uyumlu olduğunu beyan eder. Uygunluk beyanına www.mymeross.com.tr web sitesinde ilgili ürün kırımına ya da servis butonlarına basarak ulaşabilirsiniz.

Bu ürünü kullanmadan önce tüm güvenlik talimatlarını ve uyarıları okuyunuz. Uygunsuz kullanım ve güvenlik kurallarına uyulmaması, üreticinin/ithalatçının sorumluluğunda olmayıp ciddi ve/veya ölümcül yaralanmalar ve/veya maddi zarar ile sonuçlanan hasar, aşırı sıcaklık, toksik duman, yangın, patlama, elektrik çarpması veya diğer tehlikelere neden olabilir. Bu ürünü azami süre kullanım için özenle muhafaza etmekten kullanıcı sorumludur.

■ Kullanım Hatalarına İlişkin Bilgiler

- Aşırı nemli, aşırı sıcak ve soğuk ortamlarda kullanmaktan kaçınınız, ısı kaynaklarından uzak tutunuz.
- Doğa olayları (şimşek, yıldırım,vb.) durumlarda elektrik bağlantısını kesiniz.
- Topraklı priz kullanınız. Voltaj eşitsizliği, cihazın zarar görmesine ve yangın tehlikesine neden olabilir.
- Cihazları çocuklardan uzak tutunuz.
- Herhangi bir mekanik veya elektriksel modifikasyon yapmayınız, içini açmayınız. Yetkili servis dışında yapılan tüm işlemler garantiyi geçersiz kılar.
- Aşağıdaki koşullardan herhangi biri oluştuğunda, nitelikli servis elemanlarının tamir etmesi için servisi arayınız:
 - Güç kablosu hasarlı veya yıpranmışsa,
 - Cihaz herhangi bir sıvıya maruz

kaldıysa

- İşletim kurallarına harfiyen uyduğunuz halde, cihaz yine de normal şekilde çalışmıyorsa,
- Cihaz düşürülmüş veya hasar görmüş ise,
- Beklenmedik bir koku, ısı veya duman varsa.

■ **Tüketici Seçimlilik Hakları**

Malın ayıplı olduğunun anlaşılması durumunda tüketici, 6502 sayılı Tüketicinin Korunması Hakkında Kanunun 11 inci maddesinde yer alan;

- a- Sözleşmeden dönme,
- b- Satış bedelinden indirim isteme,
- c- Ücretsiz onarılmasını isteme,
- ç- Satılanın ayıpsız bir misli ile değiştirilmesini isteme, haklarından birini kullanabilir.

Tüketicinin bu haklardan ücretsiz

onarım hakkını seçmesi durumunda satıcı; işçilik masrafı, değiştirilen parça bedeli ya da başka herhangi bir ad altında hiçbir ücret talep etmeksizin malın onarımını yapmak veya yaptırmakla yükümlüdür. Tüketici ücretsiz onarım hakkını üretici veya ithalatçıya karşı da kullanabilir. Satıcı, üretici ve ithalatçı tüketicinin bu hakkını kullanmasından müteselsilen sorumludur.

Tüketicinin, ücretsiz onarım hakkını kullanması halinde malın;

- Garanti süresi içinde tekrar arızalanması,
- Tamiri için gereken azami sürenin aşılması,
- Tamirinin mümkün olmadığı, yetkili servis istasyonu, satıcı, üretici veya ithalatçı tarafından bir raporla belirlenmesi durumlarında; tüketici malın bedel iadesini, ayıp oranında bedel indirimini veya imkân varsa

malın ayıpsız misli ile deđiştirilmesini satıcıdan talep edebilir. Satıcı, tüketicinin talebini reddedemez. Bu talebin yerine getirilmemesi durumunda satıcı, üretici ve ithalatçı müteselsilen sorumludur.

Tüketici, garantiden doğan haklarının kullanılması ile ilgili olarak çıkabilecek uyuşmazlıklarda yerleşim yerinin bulunduğu veya tüketici işleminin yapıldığı yerdeki Tüketici Hakem Heyetine veya Tüketici Mahkemesine başvurabilir.

GARANTİ BELGESİ

İthalatçı Firmanın:

Unvanı: Bilkom Bilişim Hizmetleri A.Ş.

Adresi: Mahir İz Caddesi

No: 26 Kat: 2 34662
Altunizade/Üsküdar
İstanbul

Telefonu: (0216)
554-9000

Faks: (0216) 651-8900

E-Posta:

www.bilkom.com.tr
destek@bilkom.com.tr

Yetkilinin İmzası:**Firmanın Kaşesi:****Satıcı Firmanın:**

Unvanı:

Adresi:

Telefonu:

Faks:

E-Posta:

Fatura Tarih ve Sayısı:

Teslim Tarihi ve Yeri:

Yetkilinin İmzası:

Firmanın Kaşesi:

Malın:

Cinsi: Akıllı Termostat
ve Vana

Markası: MEROSS

Modeli: MTS200

Garanti Süresi: 2

Azami Tamir Süresi: 20
iş günü

Bandrol ve Seri No:

GARANTİ ŞARTLARI

- 1) Garanti süresi, malın teslim tarihinden itibaren başlar ve 2 yıldır.
- 2) Malın bütün parçaları dahil olmak üzere tamamı garanti kapsamındadır.
- 3) Malın ayıplı olduğunun anlaşılması durumunda tüketici, 6502 sayılı Tüketicinin Korunması Hakkında Kanununun 11 inci maddesinde yer alan;
 - a- Sözleşmeden dönme,
 - b- Satış bedelinden indirim isteme,
 - c- Ücretsiz onarılmasını isteme,
 - ç- Satılanın ayıpsız bir misli ile değiştirilmesini isteme,haklarından birini kullanabilir.
- 4) Tüketicinin bu haklardan ücretsiz onarım hakkını seçmesi durumunda

satıcı; işçilik masrafı, değiştirilen parça bedeli ya da başka herhangi bir ad altında hiçbir ücret talep etmeksizin malın onarımını yapmak veya yaptırmakla yükümlüdür. Tüketici ücretsiz onarım hakkını üretici veya ithalatçıya karşı da kullanabilir. Satıcı, üretici ve ithalatçı tüketicinin bu hakkını kullanmasından müteselsilen sorumludur.

- 5) Tüketicinin, ücretsiz onarım hakkını kullanması halinde malın;
- Garanti süresi içinde tekrar arızalanması,
 - Tamiri için gereken azami sürenin aşılması,
 - Tamirinin mümkün olmadığı, yetkili servis istasyonu, satıcı, üretici veya ithalatçı tarafından bir raporla belirlenmesi durumlarında;
- tüketici malın bedel iadesini, ayıp**

oranında bedel indirimini veya imkân varsa malın ayıpsız misli ile deđiřtirilmesini satıcıdan talep edebilir. Satıcı, tüketicinin talebini reddedemez. Bu talebin yerine getirilmemesi durumunda satıcı, üretici ve ithalatçı müteselsilen sorumludur.

- 6) Malın tamir süresi 20 iş gününü, binek otomobil ve kamyonetler için ise 30 iş gününü geçemez. Bu süre, garanti süresi içerisinde mala ilişkin arızanın yetkili servis istasyonuna veya satıcıya bildirim tarihi, garanti süresi dışında ise malın yetkili servis istasyonuna teslim tarihinden itibaren başlar. Malın arızasının 10 iş günü içerisinde giderilememesi halinde, üretici veya ithalatçı; malın tamiri tamamlanıncaya kadar, benzer özelliklere sahip başka bir malı

tüketicinin kullanımına tahsis etmek zorundadır. Malın garanti süresi içerisinde arızalanması durumunda, tamirde geçen süre garanti süresine eklenir.

7) Malın kullanma kılavuzunda yer alan hususlara aykırı kullanılmasından kaynaklanan arızalar garanti kapsamı dışındadır.

8) Tüketici, garantiden doğan haklarının kullanılması ile ilgili olarak çıkabilecek uyuşmazlıklarda yerleşim yerinin bulunduğu veya tüketici işleminin yapıldığı yerdeki Tüketici Hakem Heyetine veya Tüketici Mahkemesine başvurabilir.

9) Satıcı tarafından bu Garanti Belgesinin verilmemesi durumunda, tüketici Ticaret Bakanlığı Tüketicinin Korunması ve Piyasa Gözetimi Genel Müdürlüğüne başvurabilir.

Garanti Süresi: 2 YIL
Kullanım Ömrü: 5 yıl

Bu ürünü kullanmadan önce tüm güvenlik talimatlarını ve uyarıları okuyunuz. Uygunsuz kullanım ve güvenlik kurallarına uyulmaması, üreticinin/ithalatçının sorumluluğunda olmayıp ciddi ve/veya ölümcül yaralanmalar ve/veya maddi zarar ile sonuçlanan hasar, aşırı sıcaklık, toksik duman, yangın, patlama, elektrik çarpması veya diğer tehlikelere neden olabilir. Bu ürünü azami süre kullanım için özenle muhafaza etmekten kullanıcı sorumludur.

Kullanım Hatalarına İlişkin Bilgiler

- Aşırı nemli, aşırı sıcak ve soğuk ortamlarda kullanmaktan kaçınınız, ısı kaynaklarından uzak tutunuz.
- Doğa olayları (şimşek, yıldırım,vb.) durumlarda elektrik bağlantısını kesiniz.
- Topraklı priz kullanınız. Voltaj eşitsizliği, cihazın zarar görmesine ve yangın tehlikesine neden olabilir.
- Cihazları çocuklardan uzak tutunuz.
- Herhangi bir mekanik veya elektriksel modifikasyon yapmayınız, içini açmayınız. Yetkili servis dışında yapılan tüm işlemler garantiyi geçersiz kılar.

- Aşağıdaki koşullardan herhangi biri oluştuğunda, nitelikli servis elemanlarının tamir etmesi için servisi arayınız:
 - Güç kablosu hasarlı veya yıpranmışsa,
 - Cihaz herhangi bir sıvıya maruz kaldıysa
 - İşletim kurallarına harfiyen uyduğunuz halde, cihaz yine de normal şekilde çalışmıyorsa,
 - Cihaz düşürülmüş veya hasar görmüş ise,
 - Beklenmedik bir koku, ısı veya duman varsa.

Tüketici Seçimlilik Hakları

Malın ayıplı olduğunun anlaşılması durumunda tüketici, 6502 sayılı Tüketicinin Korunması Hakkında Kanununun 11 inci maddesinde yer alan;

- a- Sözleşmeden dönme,
- b- Satış bedelinden indirim isteme,
- c- Ücretsiz onarılmasını isteme,
- ç- Satılanın ayıpsız bir misli ile değiştirilmesini isteme, haklarından birini kullanabilir.

Tüketicinin bu haklardan ücretsiz onarım hakkını seçmesi durumunda satıcı; işçilik masrafı, değiştirilen parça bedeli ya da başka herhangi bir ad altında hiçbir ücret talep etmeksizin malın onarımını yapmak veya yaptırmakla yükümlüdür. Tüketici ücretsiz onarım hakkını

retici veya ithalatıya karşı da kullanabilir. Satıcı, retici ve ithalatı tketicinin bu hakkını kullanmasından mteselsilen sorumludur.

Tketicinin, cretsiz onarım hakkını kullanması halinde malın;

- Garanti sresi iinde tekrar arızalanması,
- Tamiri iin gereken azami srenin aşılanması,
- Tamirinin mmkn olmadığıнын, yetkili servis istasyonu, satıcı, retici veya ithalatı tarafından bir raporla belirlenmesi durumlarında; tketicinin malın bedel iadesini, ayıp oranında bedel indirimini veya imkn varsa malın ayıpsız misli ile deđiştirilmesini satıcıdan talep edebilir. Satıcı, tketicinin talebini reddedemez. Bu talebin yerine getirilmemesi durumunda satıcı, retici ve ithalatı mteselsilen

sorumludur.

Tüketici, garantiden doğan haklarının kullanılması ile ilgili olarak çıkabilecek uyuşmazlıklarda yerleşim yerinin bulunduğu veya tüketici işleminin yapıldığı yerdeki Tüketici Hakem Heyetine veya Tüketici Mahkemesine başvurabilir.

EU Declaration of Conformity

Manufacture: **Chengdu Meross Technology Co., Ltd.**

Room 1312, Floor 13, Building 6-1,
Zone E, Tianfu Software Park, Gaoxin District,
Chengdu, Sichuan, China

Product Name: **Smart Wi-Fi Thermostat**

Model Number: **MTS200**

Trademark: **meross**

We, the manufacturer Chengdu Meross and all its affiliates, declare under our sole responsibility that the above products conform to the essential requirements of the following EU directives:

Radio Equipment Directive(RED): ETSI EN 300 328 V2.2.2(2019-07), EN IEC 62311:2020
2014/53/EU

Electromagnetic Compatibility

(EMC) Directive: ETSI EN 301 489-1 V2.2.3(2019-11)
2014/30/EU ETSI EN 301 489-17 V3.2.4(2020-09)
EN 61000-6-3: 2007+A1:2011, EN IEC 61000-3-2: 2019,
EN 61000-3-3: 2013+A1:2019, EN IEC 61000-6-1: 2019,

Low Voltage Directive(LVD): EN IEC 62368-1:2020+A11:2020
2014/35/EU IEC 62368-1:2018

RoHS Directives: IEC 62321-3-1:2013, IEC 62321-5:2013
2011/65/EU with IEC 62321-4:2013+AMD1:2017, IEC 62321-7-2:2017
amendment(EU)2015/863 IEC 62321-7-1:2015, IEC 62321-6:2015, IEC 62321-8:2017

CE Marking

Signed for and on behalf of
Chengdu Meross Technology Co., Ltd.

Date of issue: 2021-10-29
Place of issue: Chengdu, China
Title: Director, Product Management
Name: Tian Wei
Signature: 田伟





ÇİN'DE ÜRETİLMİŞTİR
SADECE İÇ MEKANDA
KULLANIM İÇİNDİR.